



Collet chucks form E3 DIN 6391 for collets ISO 10897 (DIN 6388) OZ-system
Mandrins à pinces forme E3 DIN 6391 pour pinces ISO 10897 (DIN 6388) système OZ



Verwendung:
Zur Aufnahme von Werkzeugen mit Zylinderschaft in Spannzangen.

Application:
For mounting straight-shank tools in collets.

Application:
Pour le serrage d'outils avec queue cylindrique dans des pinces de serrage.

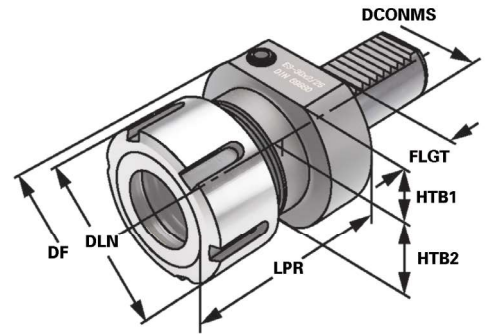

DIN ISO 10889	E3	ISO 10897	
13.04			

Bestell-Nr. Order no. Référence	Abmessung Size Dimension	DCONMS	DCONWS Spannbereich Capacity Cap.	Typ	DF	DLN	HTB1	HTB2	LPR	FLGT
169.01.16	E3 - 16 × 2 - 16	16	2 - 16	415E OZ 16	40	43	18	18	45,5	13
209.01.16	E3 - 20 × 2 - 16	20	2 - 16	415E OZ 16	50	43	25	23	57	18
259.01.16	E3 - 25 × 2 - 16	25	2 - 16	415E OZ 16	58	43	25	25	57	18
309.01.16	E3 - 30 × 2 - 16	30	2 - 16	415E OZ 16	68	43	28	30	57	22
309.01.25	E3 - 30 × 2 - 25	30	2 - 25	462E OZ 25	68	60	28	30	75	22
409.01.25	E3 - 40 × 2 - 25	40	2 - 25	462E OZ 25	83	60	32,5	41,5	75	22
409.01.32	E3 - 40 × 3 - 32	40	3 - 32	467E OZ 32	83	72	32,5	41,5	90	22
509.01.25	E3 - 50 × 2 - 25	50	2 - 25	462E OZ 25	98	60	35	49	75	30
509.01.32	E3 - 50 × 3 - 32	50	3 - 32	467E OZ 32	98	72	35	49	90	30

Lieferumfang: Mit kugellagerter Spannmutter
Delivery: With ball bearing clamping nut
Livraison: Avec écrou de serrage à roulement à billes

7

